

SERVICE PARTS LIST

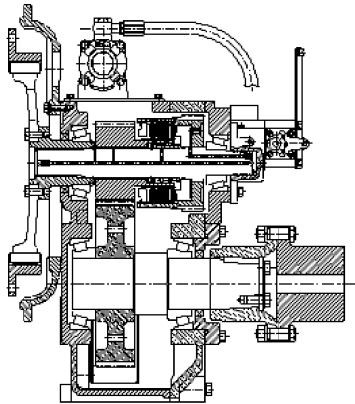

MODEL

DMT 140H - H

GROUP ASSEMBLY PARTS LIST

CONTENTS	PAGE NO.
INPUT SHAFT GROUP	2 ~ 3
ASTERN SHAFT GROUP	4 ~ 5
OUTPUT SHAFT GROUP	6 ~ 7
CASE GROUP	8 ~ 9
MANIFOLD GROUP	10 ~ 11
SELECTOR VALVE GROUP	12 ~ 13
OIL COOLER GROUP	14 ~ 15
OPTION GROUP	16 ~ 17
DUAL STAGE COUPLING	18 ~ 19
TROLLING VALVE ASS'Y	20 ~ 21
ELECTRON VALVE GROUP(12V, 24V)	22 ~ 23
ELECTRON VALVE GROUP(TROLLING)	24 ~ 25

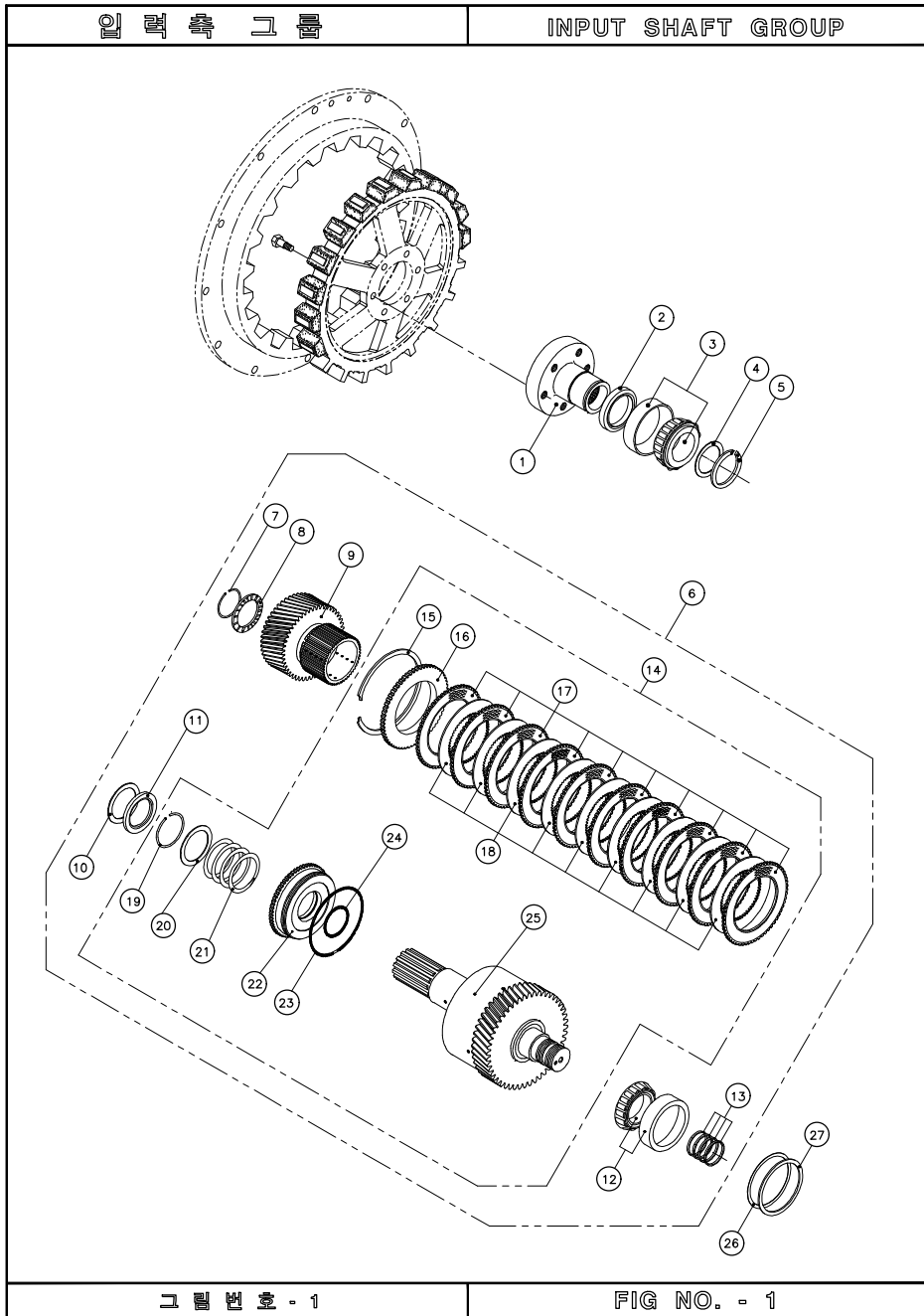

INPUT SHAFT GROUP

번호 NO.	부품 번호 PARTS NO.	부품 명 P A R T S N A M E		대 개(QTY) D140H	비 고 REMARKS
1	110007	입력커플링 조합	INPUT COUPLING ASS'Y	1	
2	D07010011	오일실	SEAL, oil	1	
3	32212J	테이퍼롤러 베어링	BEARING, taper roller	1	
4	110010	스페이서	SPACER	1	
5	110019	스냅 링(외)	RING, snap external	1	
6	136100A	전진통 그룹	INPUT SHAFT GROUP	(1)	A(1.97)
	136100B	전진통 그룹	INPUT SHAFT GROUP	(1)	B(2.57)
	136100C	전진통 그룹	INPUT SHAFT GROUP	(1)	C(3.03)
	136100D	전진통 그룹	INPUT SHAFT GROUP	(1)	D(3.46)
7	110111	리테이너	RETAINER	1	
8	136017	트러스트 와셔	WASHER, thrust	1	
9	136108A	구동기어 조합	PINION, ASS'Y	1	G.R 1.97
	136108B	구동기어 조합	PINION, ASS'Y	1	G.R 2.57
	136108C	구동기어 조합	PINION, ASS'Y	1	G.R 3.03
	136108D	구동기어 조합	PINION, ASS'Y	1	G.R 3.46
10	136013	트러스트 와셔	WASHER, thrust	1	
11	136113	트러스트 칼라	COLLAR, thrust	1	
12	30209J	테이퍼롤러 베어링	BEARING, taper roller	1	
13	25120	실링	RING, oil seal	4	
14	136100	전진통 조합	INPUT SHAFT ASS'Y	(1)	
15	13027	스냅 링(내)	RING, snap internal	1	
16	110107	마찰판 받침판	PLATE, back	1	
17	11109	외측 마찰판	PLATE, sintered	10	
18	11110	내측 마찰판	PLATE, steel	9	
19	136114	리테이너	RETAINER	1	
20	136115	스프링 받침판	WASHER	1	
21	110106	복원 스프링	SPRING, return	1	
22	11105	유압 피스톤	PISTON, clutch	1	
23	11106	오링	O-RING	1	
24	70104	오링	O-RING	1	
25	136101	전진축 조합	INPUT SHAFT SUB ASS'Y	1	
26	110413A	조정 심	SHIM	1SET	
	110413B	조정 심	SHIM		
	110413C	조정 심	SHIM		
27	110414A	심 받침판	SPACER	1	
	110414B	심 받침판	SPACER		

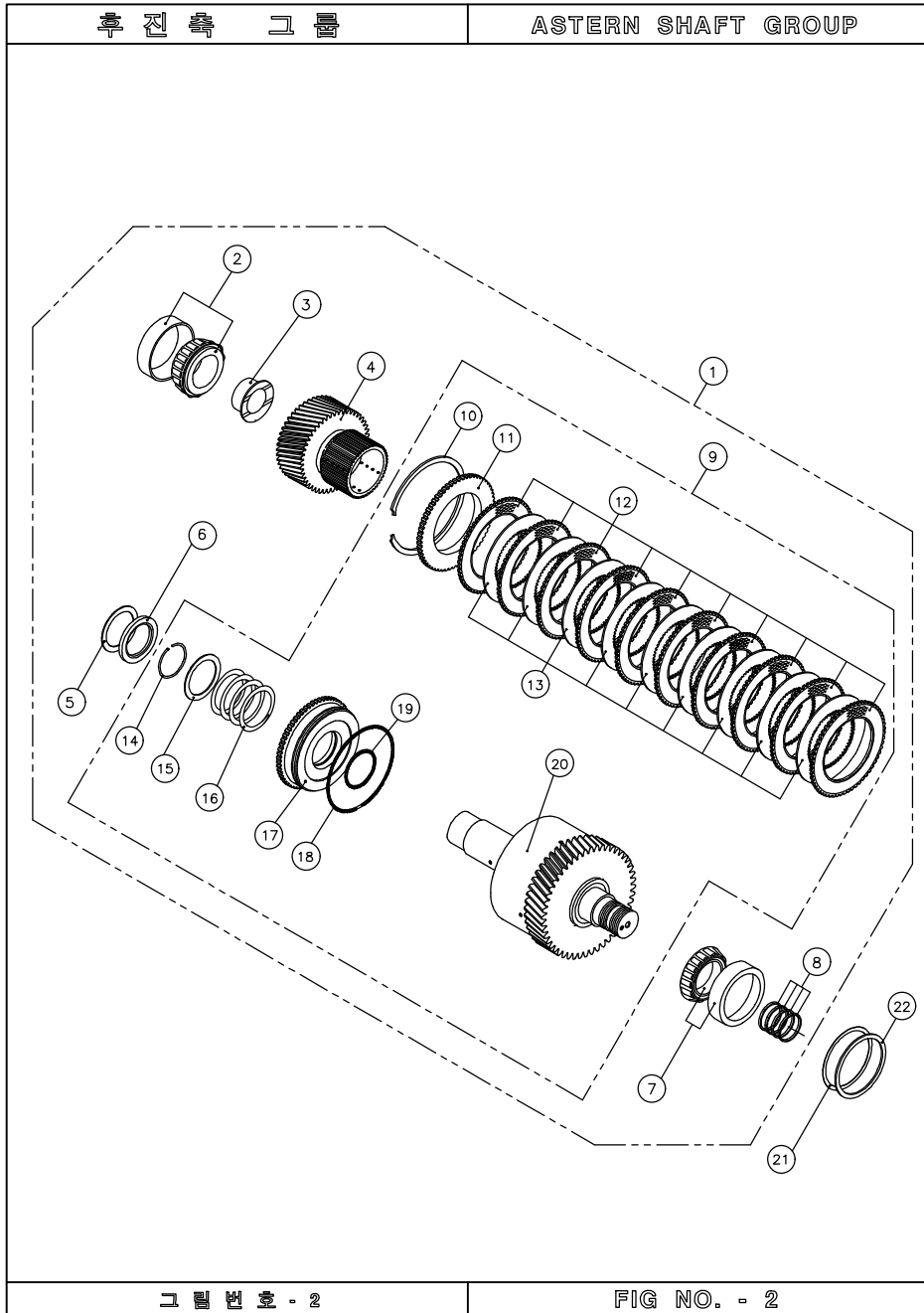

ASTERN SHAFT GROUP

번호 NO.	부품 번호 PARTS NO.	부품명 P A R T S N A M E		대 개(QTY) D140H	비고 REMARKS
		1	140200A		
	140200B	후진통 그룹	ASTERN SHAFT GROUP	(1)	B(2.57)
	140200C	후진통 그룹	ASTERN SHAFT GROUP	(1)	C(3.03)
	140200D	후진통 그룹	ASTERN SHAFT GROUP	(1)	D(3.46)
2	33209J	테이퍼롤러 베어링	BEARING, taper roller	1	
3	136019	베어링 슬리브	SLEEVE, bearing	1	
4	136108A	구동기어 조합	PINION, ASS'Y	1	G.R 1.97
	136108B	구동기어 조합	PINION, ASS'Y	1	G.R 2.57
	136108C	구동기어 조합	PINION, ASS'Y	1	G.R 3.03
	136108D	구동기어 조합	PINION, ASS'Y	1	G.R 3.46
5	136013	트러스트 와셔	WASHER, thrust	1	
6	136113	트러스트 칼라	COLLAR, thrust	1	
7	30209J	테이퍼롤러 베어링	BEARING, taper roller	1	
8	25120	실링	RING, oil seal	4	
9	136200	후진통 조합	ASTERN SHAFT ASS'Y	(1)	
10	13027	스냅 링(내)	RING, snap internal	1	
11	110107	마찰판 받침판	PLATE, back	1	
12	11109	외측 마찰판	PLATE, sintered	10	
13	11110	내측 마찰판	PLATE, steel	9	
14	136114	리테이너	RETAINER	1	
15	136115	스프링 받침판	WASHER	1	
16	110106	복원 스프링	SPRING, return	1	
17	11105	유압 피스톤	PISTON, clutch	1	
18	11106	오링	O-RING	1	
19	70104	오링	O-RING	1	
20	136201	후진축 조합	ASTERN SHAFT SUB ASS'Y	1	
21	110413A	조정 심	SHIM	1SET	
	110413B	조정 심	SHIM		
	110413C	조정 심	SHIM		
22	110414A	심 받침판	SPACER	1	
	110414B	심 받침판	SPACER		

감속축 그룹

OUTPUT SHAFT GROUP



그림 번호 - 3

FIG NO. - 3

OUTPUT SHAFT GROUP

번호 NO.	부품 번호 PARTS NO.	품 명 P A R T S N A M E		대 개(QTY)	비 고 REMARKS
				D140H	
1	140300AG	감속축 그룹	OUTPUT SHAFT GROUP	(1)	AG(1.97)
	140300BG	감속축 그룹	OUTPUT SHAFT GROUP	(1)	BG(2.57)
	140300CG	감속축 그룹	OUTPUT SHAFT GROUP	(1)	CG(3.03)
	140300DG	감속축 그룹	OUTPUT SHAFT GROUP	(1)	DG(3.46)
2	136300A	감속축 조합	OUTPUT SHAFT ASS'Y	(1)	G.R 1.97
	136300B	감속축 조합	OUTPUT SHAFT ASS'Y	(1)	G.R 2.57
	136300C	감속축 조합	OUTPUT SHAFT ASS'Y	(1)	G.R 3.03
	136300D	감속축 조합	OUTPUT SHAFT ASS'Y	(1)	G.R 3.46
3	32217J	테이퍼롤러 베어링	BEARING, taper roller	1	
4	30217J	테이퍼롤러 베어링	BEARING, taper roller	1	
5	110304A	조정 심	SHIM	1SET	
	110304B	조정 심	SHIM		
	110304C	조정 심	SHIM		
6	G14531	오링	O-RING	1	
7	110303A	감속축커버 조합	CARRIER, seal ASS'Y	(1)	
8	110303	감속축 커버	CARRIER, seal	1	
9	D08511013	오일실	SEAL, oil	1	
10	B10125035	스크류	SCREW	8	
11	110306	감속축 커플링	COUPLING, output	1	
12	11314	받침판	WASHER, retainer	1	
13	11315	꺽음 와셔	PLATE, lock	1	
14	A14150035	스크류	SCREW	3	
15	136310	프로펠러 커플링	COUPLING, propeller	1	
	11317	프로펠러 커플링	COUPLING, propeller	1	DOOSAN
16	70318	리머 볼트	BOLT, reamer	6	
17	SW1628240	스프링 와셔	WASHER, spring	6	
18	N16200242	너트	NUT	6	
19	136314	오일팬 조합	OIL PAN ASS'Y	1	
20	C08125015	육각소켓 스크류	SCREW	2	

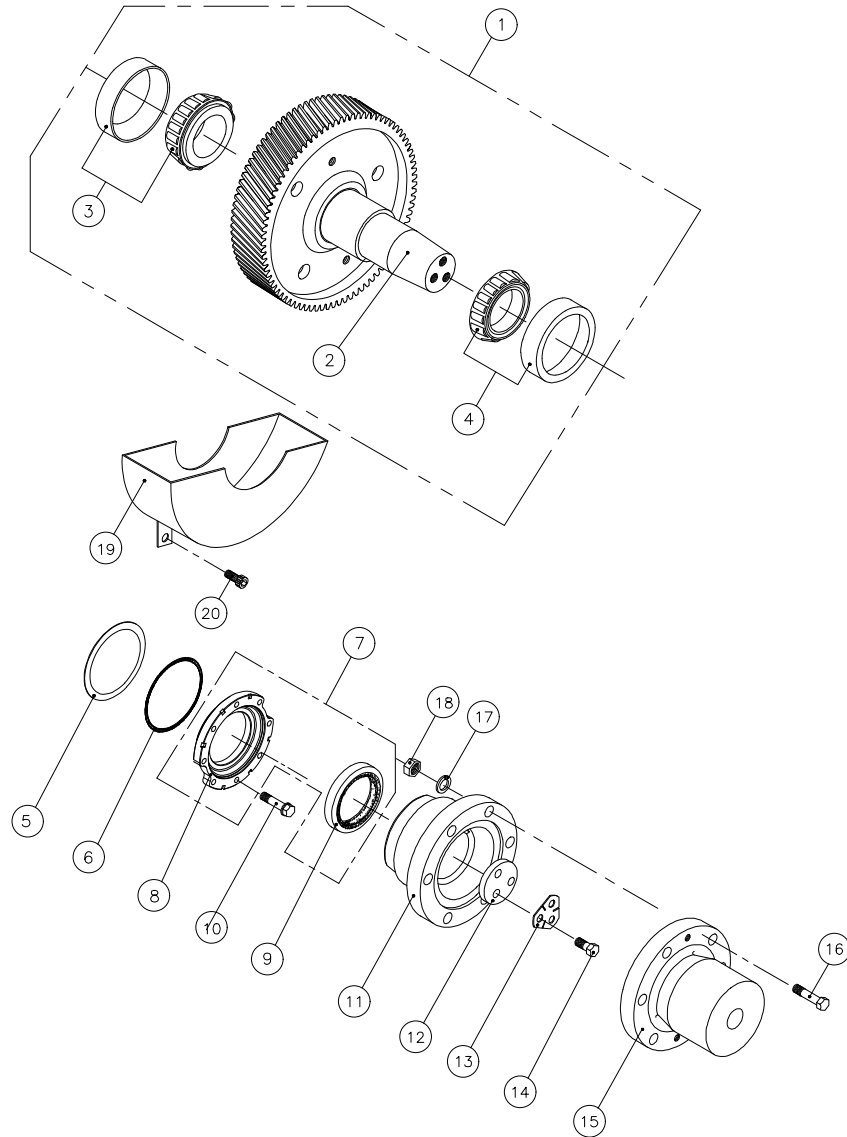
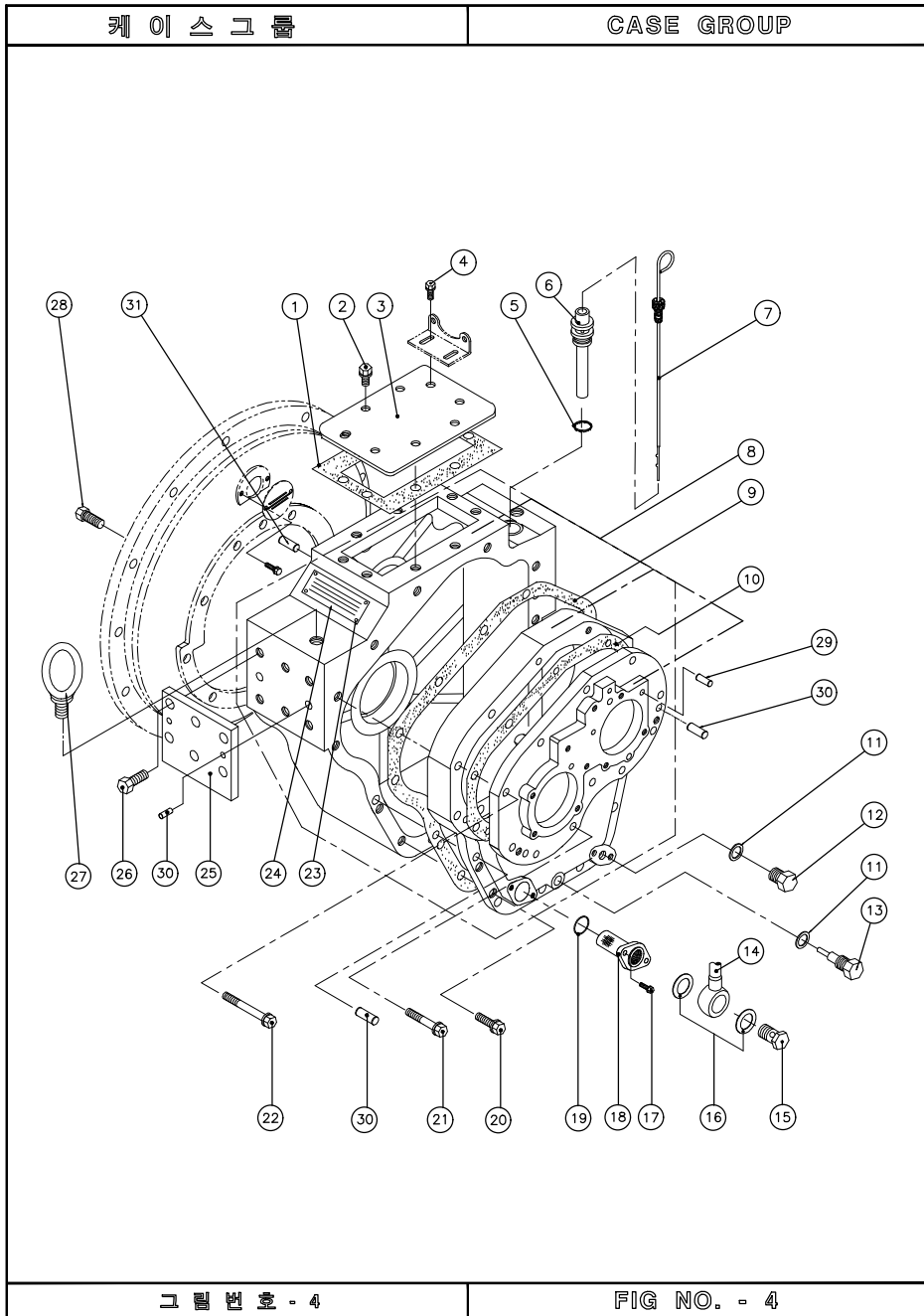

CASE GROUP

번호 NO.	부품 번호 PARTS NO.	부품 명 P A R T S N A M E		대 개(QTY) D140H	비 고 REMARKS
1	050003	윗커버 가스켓	GASKET, cover	1	
2	B08125015	스크류	SCREW	4	
3	050002	윗 커버	COVER	1	
4	PB08125020	스크류	SCREW	4	
5	G02531	오링	O-RING	1	
6	170017	공기발관기 조합	AIR BREATHER	1	
7	110006	검유봉 조합	OIL GAUGE ASS'Y	1	
8	140001DAG	케이스 조합	CASE ASS'Y	(1)	PIN, dowel excluded
9	110011	케이스 가스켓	GASKET, case	1	
10	11015	베어링판 가스켓	GASKET, bearing carrier	1	
11	11028	동 가스켓	GASKET, copper	2	
12	018018	배유 플러그	PLUG	1	
13	25018	배유플러그 조합	DRAIN PLUG ASS'Y	(1)	
14	110705	파이프 조합	PIPE, suction	1	
15	050022	유니언 볼트	BOLT, union	1	
16	25017	동 가스켓	GASKET, copper	2	
17	B08125020S	스크류	SCREW	2	
18	090013	스크린필터 조합	SCREEN FILTER ASS'Y	1	
19	G02531	오링	O-RING	1	
20	B10125035	스크류	SCREW	4	
	B10125035S	스크류	SCREW	6	
21	B10125040	스크류	SCREW	4	
22	B10125097	스크류	SCREW	7	
23	025019	박음 스크류	SCREW	4	
24	050999	명판	PLATE, name	1	
25	140006	취부용 평판	PLATE, attachment	2	STANDARD
	136029	브라켓(좌)	BRACKET	1	DOOSAN
	136030	브라켓(우)	BRACKET	1	
26	A12150030	스크류	SCREW	12	
27	EB162760	아이 볼트	BOLT, eye	2	
28	B10125035	스크류	SCREW	10	SAE #1
	B10125030	스크류	SCREW	10	SAE #2 SAE #3
29	025010	로크 핀	PIN, dowel	2	
30	050010	로크 핀	PIN, dowel	8	
31	050018	로크 핀	PIN, dowel	2	

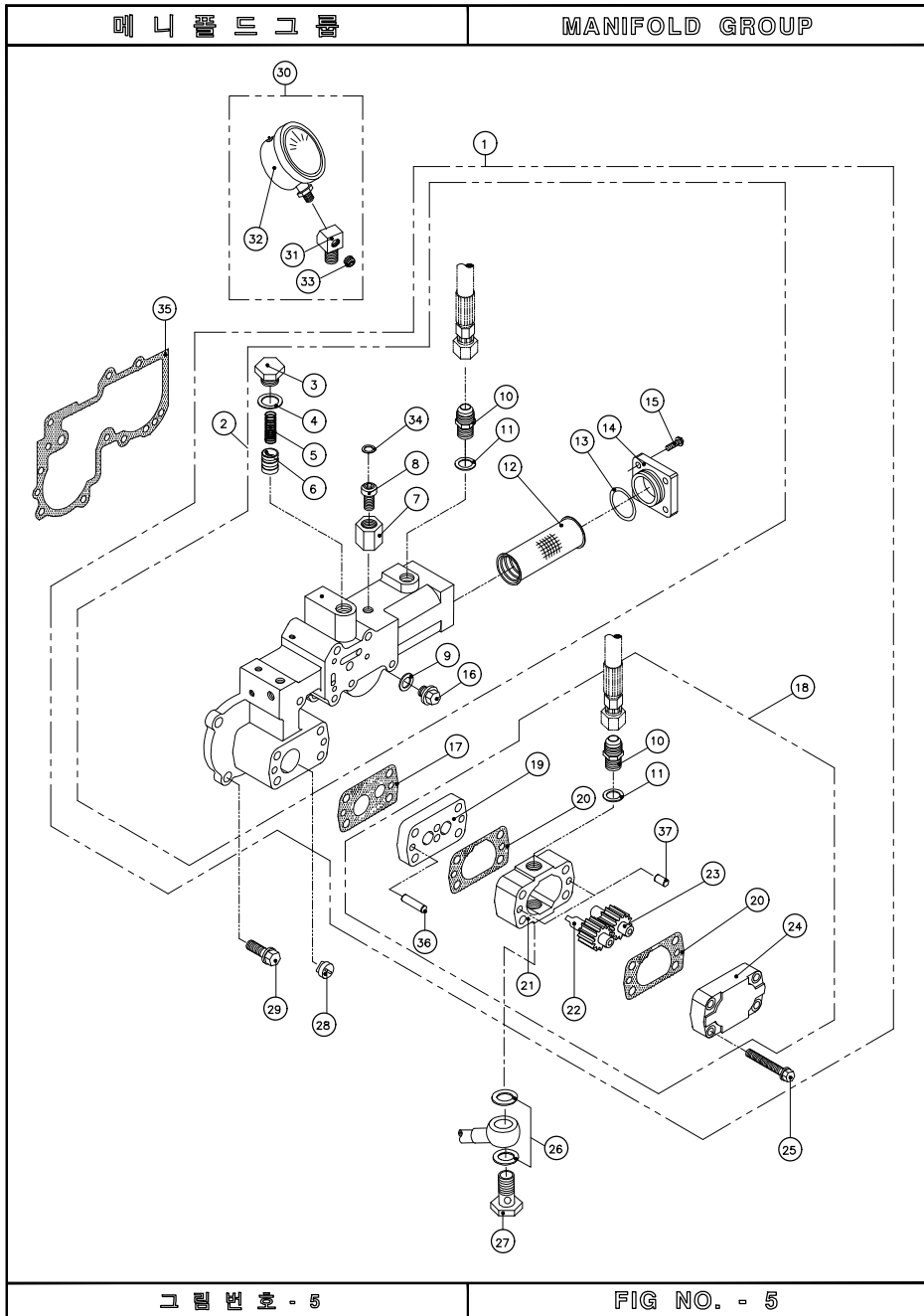

MANIFOLD GROUP

번호 NO.	부품 번호 PARTS NO.	부품 명 PARTS NAME	대 개(QTY)	비 고 REMARKS	
			D140H		
1	110400G	메니폴드 그룹	MANIFOLD GROUP	(1)	
2	110401G	메니폴드 조합	MANIFOLD ASS'Y	(1)	
3	25027	윤활유압 플러그	PLUG, pressure	1	
4	25028	동 가스켓	GASKET, copper	1	
5	25026	윤활유압 스프링	SPRING, oil pressure	1	
6	25025	윤활유압 밸브	VALVE, oil pressure	1	
7	025404	고정 너트	NUT, lock	1	
8	025403	고정 스크류	SCREW, lock	1	
9	70031	동 가스켓	GASKET, copper	1	
10	050020	니플	NIPPLE	2	
11	11028	동 가스켓	GASKET, copper	2	
12	136549	오일필터 조합	OIL FILTER ASS'Y	1	
13	G03531	오링	O-RING	1	
14	110546	필터 커버	COVER, filter	1	
15	B06100020	스크류	SCREW	4	
16	70030	플러그	PLUG	1	
17	050412	펌프플레이트 가스켓	GASKET, pump plate	1	
18	136420	펌프 조합	PUMP ASS'Y	(1)	
19	050421	펌프플레이트 조합	PUMP PLATE ASS'Y	1	
20	050405	펌프 가스켓	GASKET, pump	2	
21	136406	펌프 몸체	BODY, gear pump	1	
22	136407	유펌프 주치차	GEAR, pump driving	1	
23	136408	유펌프 종치차	GEAR, pump driven	1	
24	050409	펌프커버 조합	PUMP COVER ASS'Y	1	
25	B10125080	스크류	SCREW	4	
26	25017	동 가스켓	GASKET, copper	2	
27	050022	유니언 볼트	BOLT, union	1	
28	050416	펌프구동 블록	BLOCK, pump driving	1	
29	B08125025	스크류	SCREW	6	
29	B08125065	스크류	SCREW	1	
30	A6350 1/4 PTAS	압력계 조합	PRESSURE GAUGE ASS'Y	(1)	
30	090412AS	압력계 조합	PRESSURE GAUGE ASS'Y	(1)	DOOSAN
31	110412	압력계 어댑터	ADAPTOR	1	
31	090412	압력계 어댑터	ADAPTOR	1	DOOSAN
32	A6350 1/4 PT	압력계	PRESSURE GAUGE	1	
33	NPT0080108	플러그	PLUG	1	
34	25019	동 가스켓	GASKET, copper	1	
35	110415	메니폴드 가스켓	GASKET, manifold	1	
36	050030	로크 핀	PIN, dowel	2	
37	025010	로크 핀	PIN, dowel	2	

SELECTOR VALVE GROUP

번호 NO.	부품 번호 PARTS NO.	부품 명 PARTS NAME		대 개(QTY) D140H	비 고 REMARKS
		1	025500		
2	25520G	레버 그룹	LEVER GROUP	(1)	
3	25524	케이블 핀	PIN, cable	1	
4	SL02515	분할 핀	PIN, split	1	
5	25520	레버 조합	LEVER ASS'Y	1	
6	PW0815516	평 와셔	WASHER	1	
7	SP03020	스프링 핀	PIN, spring	1	
8	25517	밸브 커버	COVER, valve	1	
9	P00919	오링	O-RING	1	
10	51101	트러스트 베어링	BEARING, thrust	1	
11	025513	변환 밸브	STEM, valve	1	
12	C06100020	육각소켓 스크류	SCREW, socket	2	
13	C06100015	육각소켓 스크류	SCREW, socket	2	
14	SB01605	볼(5/16")	BALL, steel	1	
15	25518	디텐트 스프링	SPRING, detent	1	
16	25515	밸브커버 가스켓	GASKET, valve cover	1	
17	150510	유압조정 밸브	VALVE, regulator pressure	1	
18	25507	외측압력 스프링	SPRING, outer	1	
19	025506	트롤링압력 스프링	SPRING, trolling	1	
20	25502	체크밸브 스프링	SPRING, check valve	1	
21	SB00803	볼(3/8")	BALL, steel	1	
22	025509	스페이서	SPACER	(1)	apply if needed
23	150508	완충 피스톤	PISTON	1	
24	150546	트롤링밸브 가스켓	GASKET, trolling valve	2	
25	150547	오리피스 플레이트	PLATE, orifice	1	
26	25510	피스톤 커버	COVER, piston	1	
27	B08125020	스크류	SCREW	4	
28	B08125075	스크류	SCREW	1	
29	B08125105	스크류	SCREW	1	
30	B08125135	스크류	SCREW	1	
31	B08125080	스크류	SCREW	1	
32	B08125060	스크류	SCREW	1	
33	PW0815516	평 와셔	WASHER	2	
34	025533	전, 후진 명판	PLATE, position name	1	
35	025532AS	케이블브라켓 조합	BRACKET, cable ASS'Y	(1)	
36	025532	케이블 브라켓	BRACKET, cable	1	
37	N05080082S	너트	NUT	2	
38	X05080012S	십자머리 스크류	SCREW (+)	2	
39	25536	클램프	CLAMP	1	
40	150527	변환밸브 가스켓	GASKET, selector valve	1	

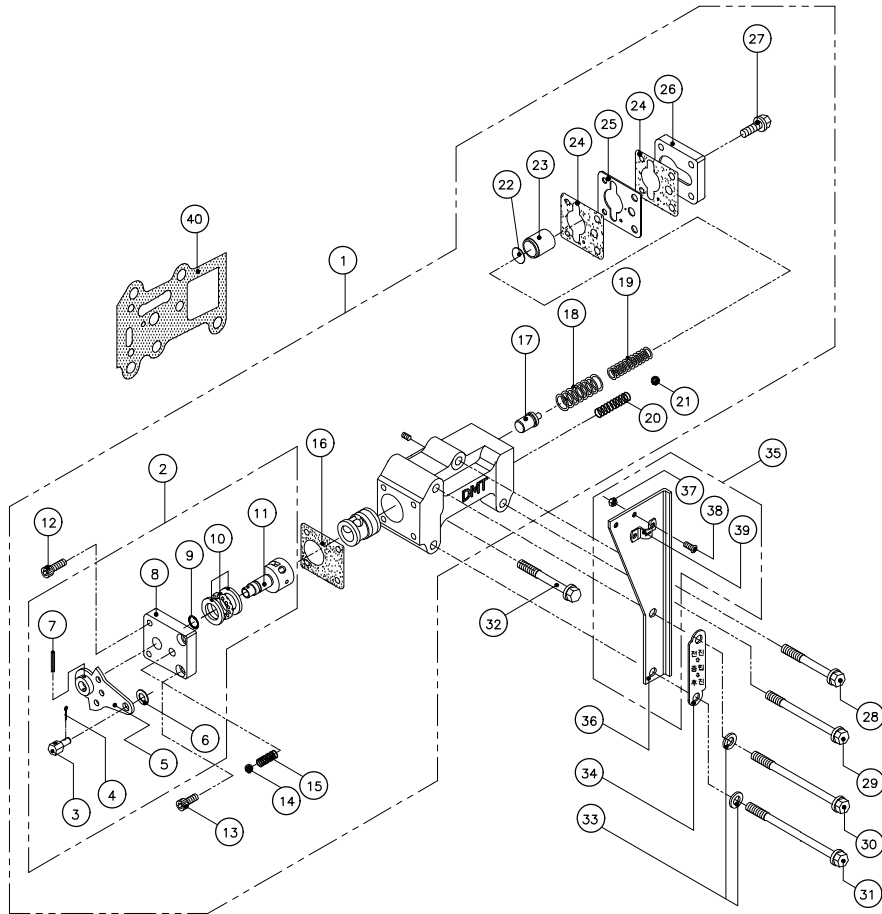

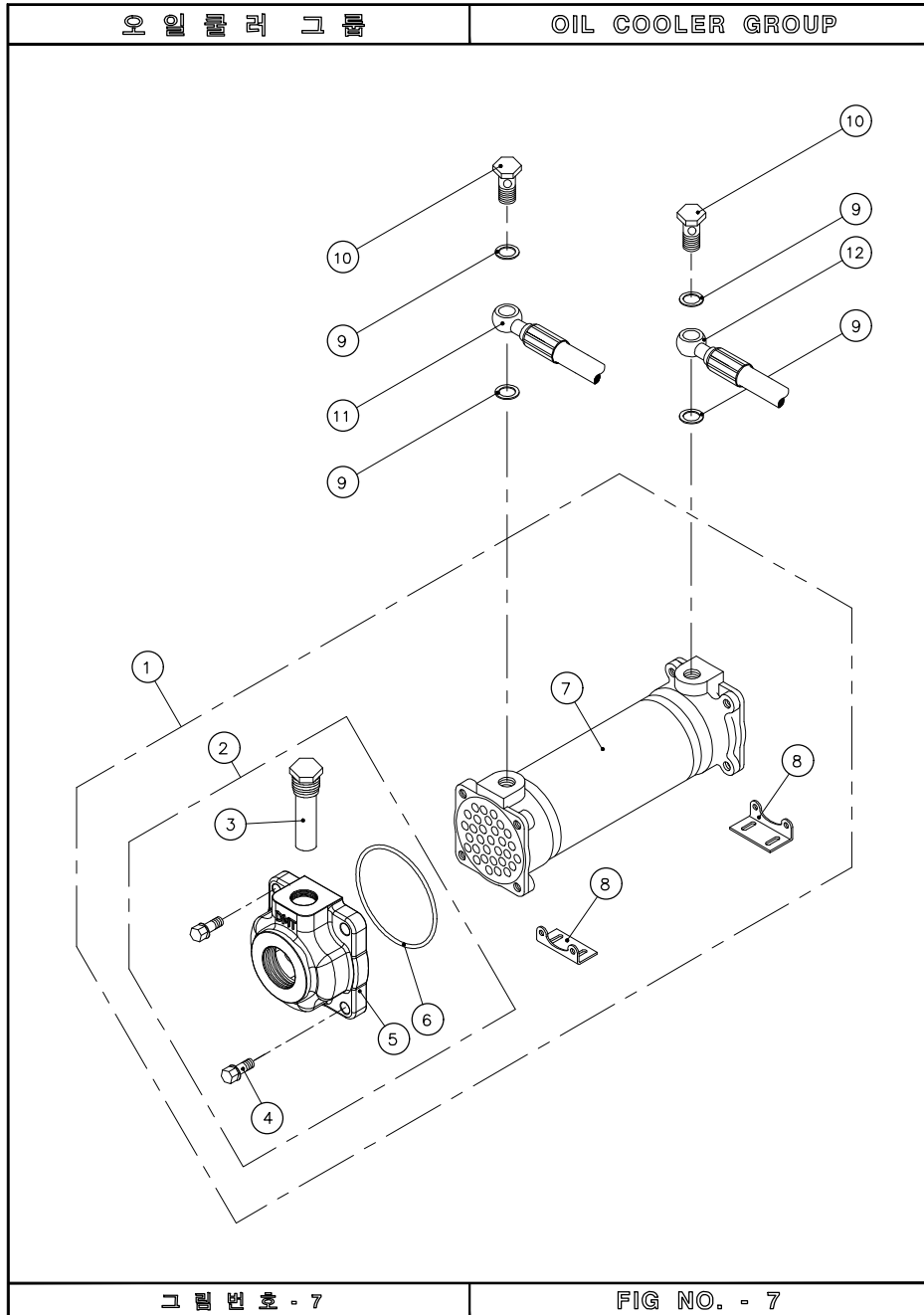

OIL COOLER GROUP

번호 NO.	부품 번호 PARTS NO.	품 명 P A R T S N A M E		대 개(QTY)	비 고 REMARKS
				D140H	
1	ST_050720	ST_오일쿨러 완비품	OIL COOLER ASS'Y	(1)	PF 1 1/4"
	ST_050741	ST_오일쿨러 완비품	OIL COOLER ASS'Y	(1)	PF 2"
	ST_050741_001	ST_오일쿨러 완비품	OIL COOLER ASS'Y	(1)	PF 1 1/4"
	ST_050741_002	ST_오일쿨러 완비품	OIL COOLER ASS'Y	(1)	PF 1 1/2"
2	150752CAS	쿨러커버 완비품(GT)	COOLER COVER ASS'Y	(2)	PF 1 1/4"
	260701AS	쿨러커버 완비품(GT)	COOLER COVER ASS'Y	(2)	PF 2"
	200702AS	쿨러커버 완비품(GT)	COOLER COVER ASS'Y	(2)	PF 1 1/4"
	110702AS	쿨러커버 완비품(GT)	COOLER COVER ASS'Y	(2)	PF 1 1/2"
3	150753	방식봉 조합	ZINC ANODE ASS'Y	2	
4	B08125030S	스크류	SCREW	8	
5	150752C	쿨러 커버(GT)	COVER, cooler	2	PF 1 1/4"
	260701	쿨러 커버(GT)	COVER, cooler	2	PF 2"
	200702	쿨러 커버(GT)	COVER, cooler	2	PF 1 1/4"
	110702H	쿨러 커버(GT)	COVER, cooler	2	PF 1 1/2"
6	150750	오링	O-RING	2	ST_050720
	400750	오링	O-RING	2	ST_050741 ST_050741_001 ST_050741_002
7	050720	오일쿨러 조합	ELEMENT COOLER	1	ST_050720
	050741	오일쿨러 조합	ELEMENT COOLER	1	ST_050741 ST_050741_001 ST_050741_002
8	150031	쿨러 브라켓	BRACKET, cooler	2	ST_050720
	050746	쿨러 브라켓	BRACKET, cooler	2	ST_050741 ST_050741_001 ST_050741_002
9	25028	동 가스켓	GASKET, copper	4	
10	050021	유니언 볼트	BOLT, union	2	
11	11707	호스 조합(P→C)	HOSE ASS'Y	1	ST_050720
	136710	호스 조합(P→C)	HOSE ASS'Y	1	ST_050741 ST_050741_001 ST_050741_002
12	11706	호스 조합(C→M)	HOSE ASS'Y	1	ST_050720
	136711	호스 조합(C→M)	HOSE ASS'Y	1	ST_050741 ST_050741_001 ST_050741_002

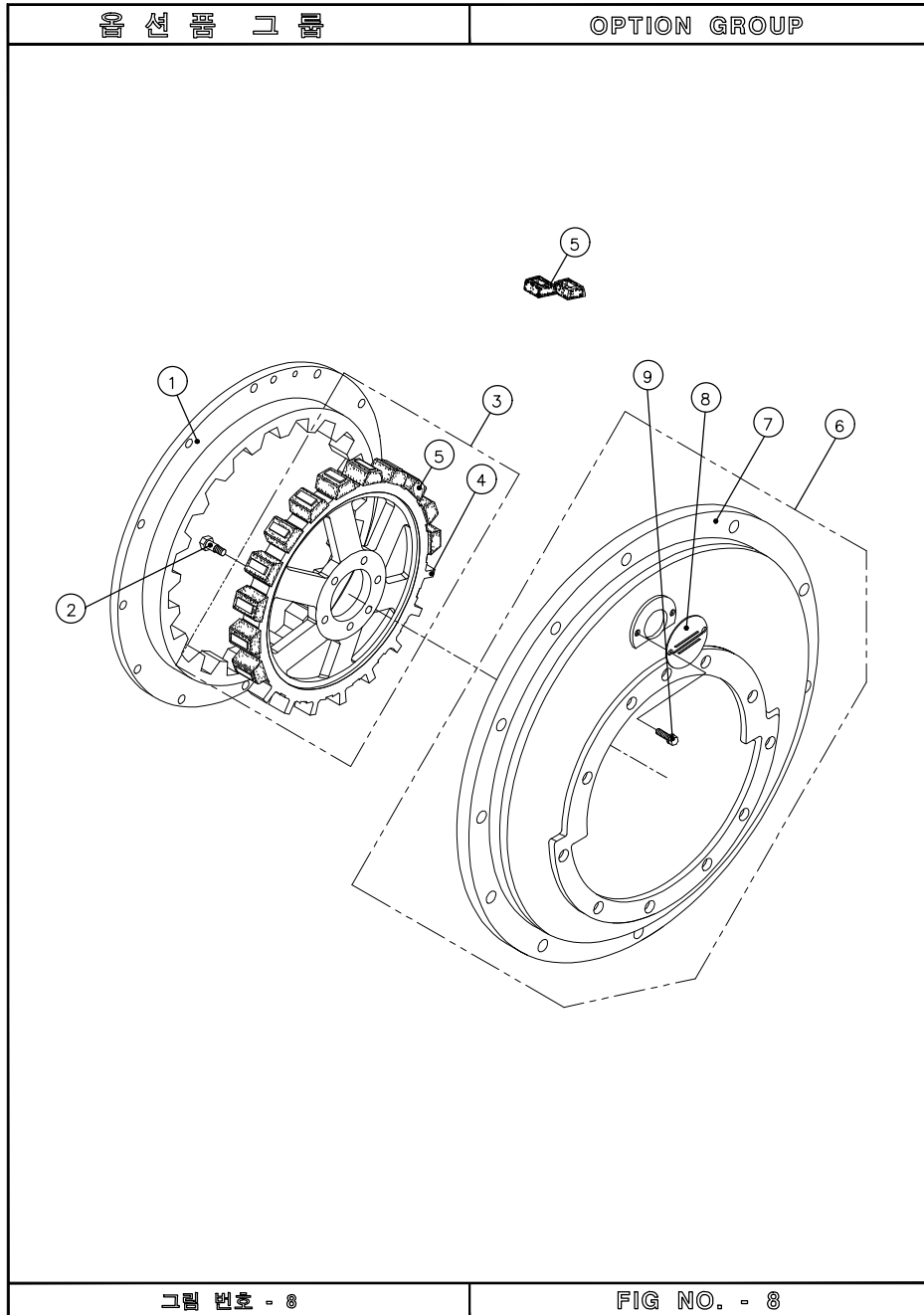

OPTION GROUP

번호 NO.	부품 번호 PARTS NO.	품 명 P A R T S N A M E		대 개(QTY)	비 고 REMARKS
				D140H	
1	050818	드라이빙 링	RING, driving	1	SAE #2-11.5" SAE #3-11.5"
	110811	드라이빙 링	RING, driving	1	SAE #1-14"
2	050802	리머 볼트	BOLT, reamer	6	
3	050804G	스파이더 완비품	SPIDER, drive ASS'Y	(1)	11.5"
	110801G	스파이더 완비품	SPIDER, drive ASS'Y	(1)	14"
4	050804	스파이더	SPIDER, drive	1	11.5"
	110801	스파이더	SPIDER, drive	1	14"
5	050803	러버 블록	BLOCK, rubber	20	11.5"
	110803	러버 블록	BLOCK, rubber	20	14"
6	050901G	플라이휠하우징 완비품	HOUSING, flywheel ASS'Y	(1)	SAE #3
	050905G	플라이휠하우징 완비품	HOUSING, flywheel ASS'Y	(1)	SAE #2
	070904G	플라이휠하우징 완비품	HOUSING, flywheel ASS'Y	(1)	SAE #1
7	050901	플라이휠 하우징	HOUSING, flywheel	1	SAE #3
	050905	플라이휠 하우징	HOUSING, flywheel	1	SAE #2
	070904	플라이휠 하우징	HOUSING, flywheel	1	SAE #1
8	050910	하우징 커버	COVER, housing	1	
9	A08125012	스크류	SCREW	2	

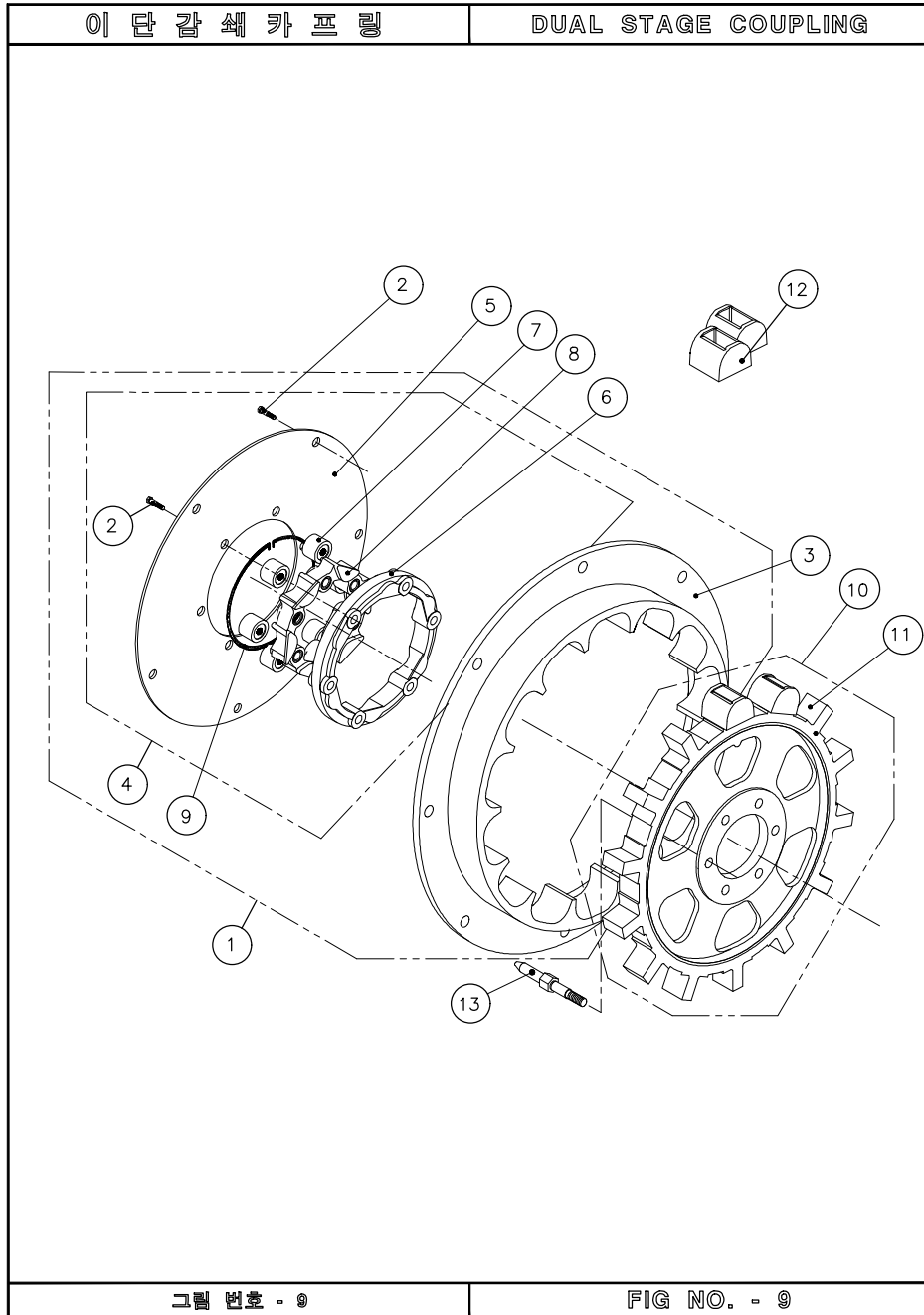

DUAL STAGE COUPLING

번호 NO.	부품 번호 PARTS NO.	부 품 명 P A R T S N A M E	대 개(QTY)	비 고 REMARKS	
			D140H		
1	050818TGG	드라이빙링 완비품	RING, driving ASS'Y	(1)	11.5"
	110811TGG	드라이빙링 완비품	RING, driving ASS'Y	(1)	14"
2	050845T	리머 볼트	BOLT, reamer	6	11.5"
	050845T	리머 볼트	BOLT, reamer	7	14"
3	050818T	드라이빙 링	RING, driving	1	11.5"
	110811T	드라이빙 링	RING, driving	1	14"
4	050860TG	센터링 조합	CENTER RING ASS'Y	(1)	11.5"
	110860TG	센터링 조합	CENTER RING ASS'Y	(1)	14"
5	050862T	플레이트	PLATE	1	11.5"
	110862T	플레이트	PLATE	1	14"
6	050863T	러버블록 커버	COVER, rubber	1	
7	050844T	중심대러버 블록	BLOCK, center rubber	6	
8	050861T	센터 링	RING, center	1	11.5"
	110861T	센터 링	RING, center	1	14"
9	050864T	센터링 스톱퍼	STOPPER, center ring	1	
10	050804TGG	스파이더 완비품	SPIDER, drive ASS'Y	(1)	11.5"
	110801TGG	스파이더 완비품	SPIDER, drive ASS'Y	(1)	14"
11	050804T	스파이더	SPIDER, drive	1	11.5"
	110801T	스파이더	SPIDER, drive	1	14"
12	050803T	러버 블록	BLOCK, rubber	12	11.5"
	150803T	러버 블록	BLOCK, rubber	14	14"
13	050802T	리머 볼트	BOLT, reamer	6	11.5"
	110802T	리머 볼트	BOLT, reamer	5	14"
	110805T	리머 볼트	BOLT, reamer	1	

트롤링 밸브 그룹

TROLLING VALVE ASS'Y



그림 번호 - 10

FIG NO. - 10

TROLLING VALVE GROUP

번호 NO.	부품 번호 PARTS NO.	부품명 P A R T S N A M E		대 개(QTY) D140H	비고 REMARKS
1	140500T	트롤링밸브 그룹	TROLLING VALVE GROUP	(1)	
2	25520G	레버 그룹	LEVER GROUP	(1)	
3	25524	케이블 핀	PIN, cable	1	
4	SL02515	분할 핀	PIN, split	1	
5	25520	레버 조합	LEVER ASS'Y	1	
6	PW0815516	평 와셔	WASHER	1	
7	SP03020	스프링 핀	PIN, spring	1	
8	25517	밸브 커버	COVER, valve	1	
9	P00919	오링	O-RING	1	
10	51101	트러스트 베어링	BEARING, thrust	1	
11	025513	변환 밸브	STEM, valve	1	
12	C06100020	육각소켓 스크류	SCREW, socket	2	
13	C06100015	육각소켓 스크류	SCREW, socket	2	
14	SB01605	볼(5/16")	BALL, steel	1	
15	25518	디텐트 스프링	SPRING, detent	1	
16	25515	밸브커버 가스켓	GASKET, valve cover	1	
17	150510	유압조정 밸브	VALVE, regulator pressure	1	
18	25507	외측압력 스프링	SPRING, outer	1	
19	025506	트롤링압력 스프링	SPRING, trolling	1	
20	25502	체크밸브 스프링	SPRING, check valve	1	
21	SB00803	볼(3/8")	BALL, steel	1	
22	025509	스페이서	SPACER	(1)	apply if needed
23	150509	완충 피스톤	PISTON	1	
24	280555	플레이트 가스켓	GASKET, plate	2	
25	150552	오리피스 플레이트	PLATE, orifice	1	
26	150558	중간 플레이트	PLATE	1	
27	150546	트롤링밸브 가스켓	GASKET, trolling valve	1	
28	150540	트롤링밸브 조합	TROLLING VALVE ASS'Y	(1)	
29	SB01605	볼(5/16")	BALL, steel	1	
30	150518	트롤링디텐트 스프링	SPRING, detent	1	
31	B08125070	스크류	SCREW	2	
32	150549AS	트롤링브라켓 조합	TROLLING BRACKET ASS'Y	(1)	
33	N05080082S	너트	NUT	2	
34	150549	트롤링 브라켓	BRACKET, trolling	1	
35	25536	클램프	CLAMP	1	
36	X05080012S	십자머리 스크류	SCREW (+)	2	
37	B08125075	스크류	SCREW	2	
38	PW0612215	평 와셔	WASHER	2	
39	SW0612215	스프링 와셔	WASHER, spring	1	
40	N06100102	너트	NUT	1	
41	150545	트롤링 레버	LEVER, trolling	1	
42	PW0815516	평 와셔	WASHER	1	
43	SL02515	분할 핀	PIN, split	1	
44	25524	케이블 핀	PIN, cable	1	
45	B06100030	스크류	SCREW	1	
46	025532AS	케이블브라켓 조합	BRACKET, cable ASS'Y	(1)	
47	N05080082S	너트	NUT	2	
48	X05080012S	십자머리 스크류	SCREW (+)	2	
49	25536	클램프	CLAMP	1	
50	025532	케이블 브라켓	BRACKET, cable	1	
51	025533	전, 후진 명판	PLATE, position name	1	
52	PW0815516	평 와셔	WASHER	2	
53	B08125105	스크류	SCREW	1	
54	B08125075	스크류	SCREW	1	
55	B08125135	스크류	SCREW	1	
56	B08125080	스크류	SCREW	1	
57	B08125060	스크류	SCREW	1	
58	150527	변환밸브 가스켓	GASKET, selector valve	1	

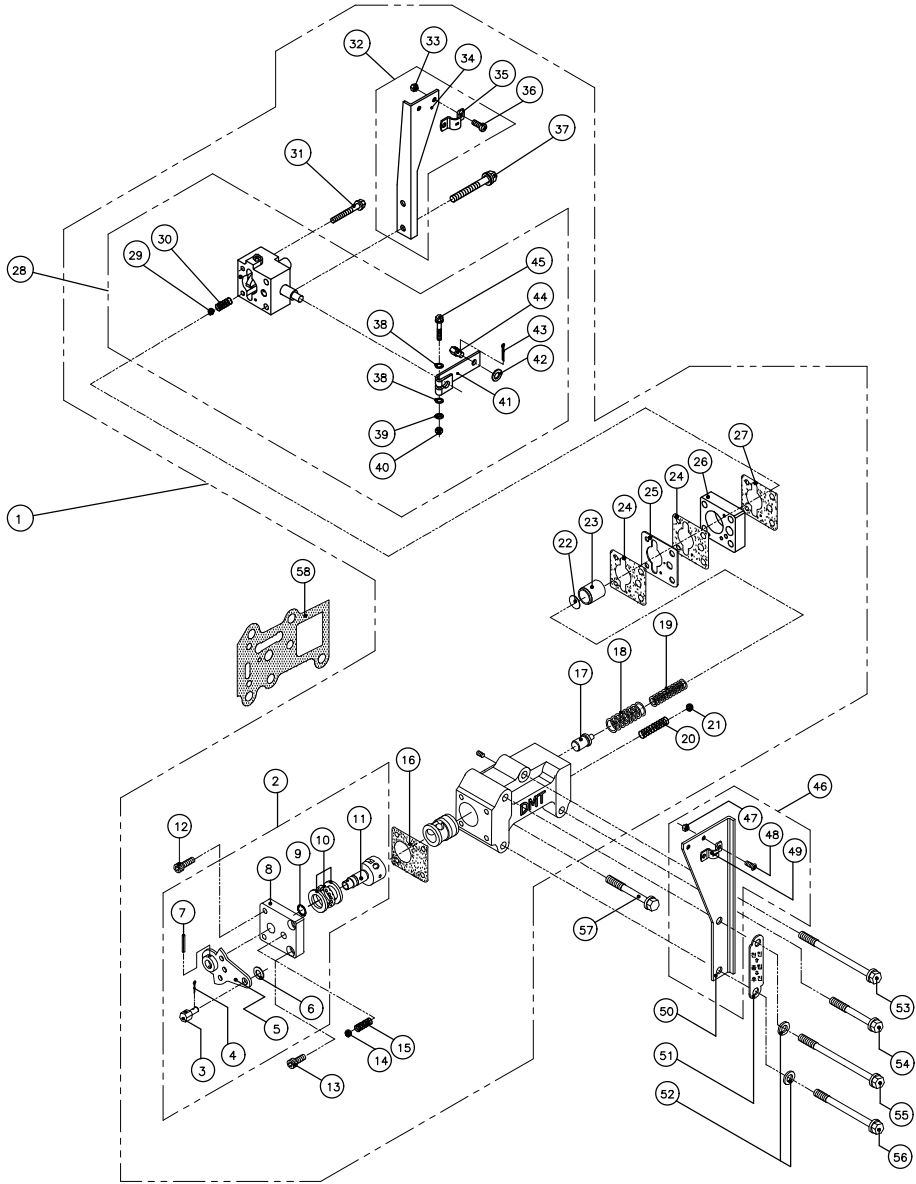
전자밸브그룹, 지연(12V,24V)

ELECTRON VALVE GROUP



그림 번호 - 12

FIG NO. - 12

ELECTRON VALVE GROUP (12V, 24V)

번호 NO.	부품 번호 PARTS NO.	부품 명 P A R T S N A M E		대 개(QTY) D140H	비 고 REMARKS
1	200560G	전자밸브그룹, 지연	ELECTRON VALVE GROUP	(1)	24V
	200570G	전자밸브그룹, 지연	ELECTRON VALVE GROUP	(1)	12V
2	200560	전자밸브조합, 지연	ELECTRON VALVE ASS'Y	(1)	
3	25502	체크밸브 스프링	SPRING, check valve	1	
4	SB00803	볼(3/8")	BALL, steel	1	
5	280555	플레이트 가스켓	GASKET, plate	4	
6	280547	오리피스 플레이트	PLATE, orifice	2	
7	280552	중간 플레이트	PLATE	1	
8	280510	피스톤 커버	COVER, piston	1	
9	B08125045	스크류	SCREW	4	
10	150508	완충 피스톤	PISTON	1	
11	025509	스페이서	SPACER	(1)	apply if needed
12	25507	외측압력 스프링	SPRING, outer	1	
13	025506	트롤링압력 스프링	SPRING, trolling	1	
14	150510	유압조정 밸브	VALVE, regulator pressure	1	
15	240503	방향전환 밸브	VALVE, directional control	1	
16	25019	동 가스켓	GASKET, copper	1	
17	240502	밸브 플러그	PLUG, valve	1	
18	025514	슬리브	SLEEVE	1	
19	240506	코어 가스켓	GASKET, core	1	
20	240504	전자밸브 코어	CORE, electron valve	1	
21	C06100020	육각소켓 스크류	SCREW, socket	4	
22	400653	서브플레이트 가스켓	GASKET, sub plate	1	
23	400652	서브 플레이트	PLATE, sub	1	
24	C05080018	육각소켓 스크류	SCREW, socket	4	
25	C08125115	육각소켓 스크류	SCREW, socket	2	
26	C08125070	육각소켓 스크류	SCREW, socket	3	
27	140550	솔레노이드밸브 조합	SOLENOID VALVE ASS'Y	1	24V
	140560	솔레노이드밸브 조합	SOLENOID VALVE ASS'Y	1	12V
28	140551	솔레노이드밸브	SOLENOID VALVE(24V)	1	24V
	140561	솔레노이드밸브	SOLENOID VALVE(12V)	1	12V
29	140559	솔레노이드 커넥터 조합	SOLENOID CONNECTOR ASS'Y	2	24V
	140569	조합		1	12V
30	150527	변환밸브가스켓	GASKET, selector valve	1	

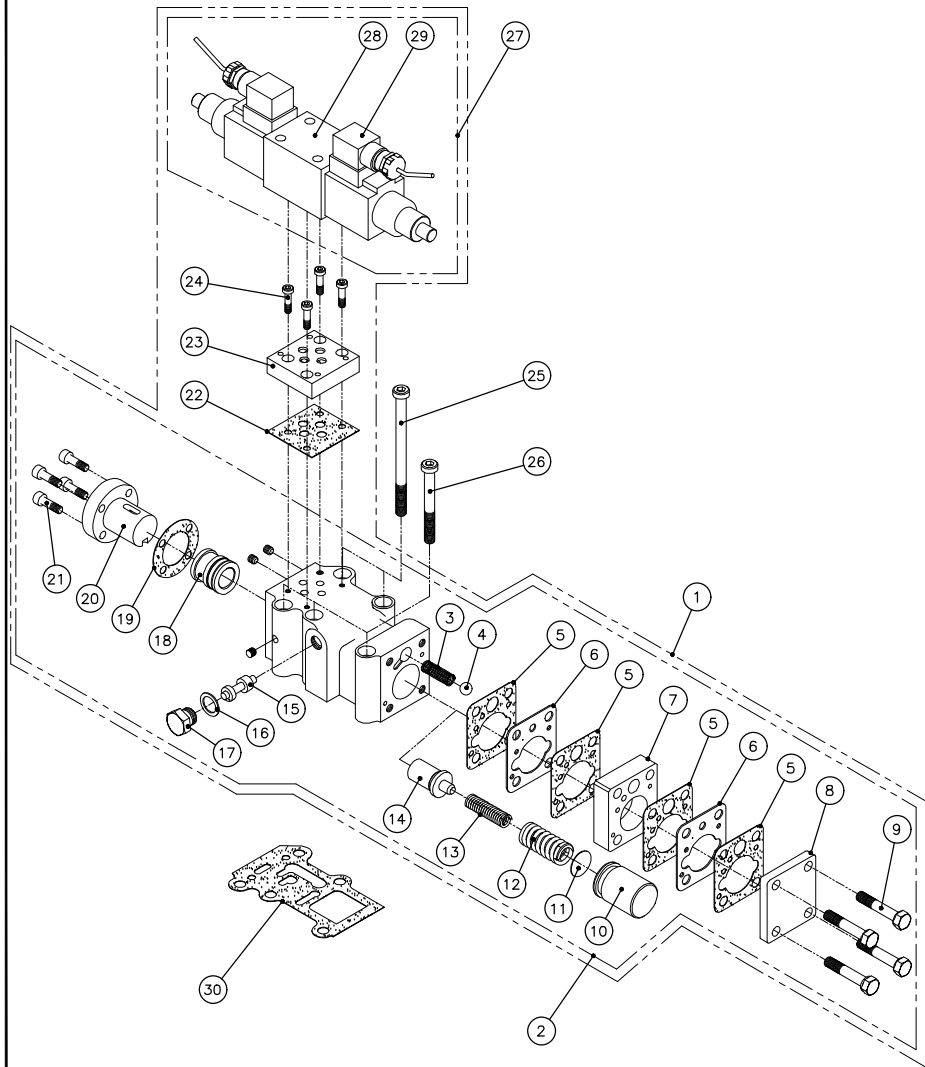
전자밸브그룹, 트롤링(12V,24V) ELECTRON VALVE GROUP(TROLLING)



그림 번호 - 12

FIG NO. - 12

ELECTRON VALVE GROUP (TROLLING)

번호 NO.	부품 번호 PARTS NO.	부품 명 PARTS NAME		대 개(QTY) D140H	비 고 REMARKS
1	140580G	전자밸브그룹, 트롤링	ELECTRON VALVE GROUP	(1)	24V
	140590G	전자밸브그룹, 트롤링	ELECTRON VALVE GROUP	(1)	12V
2	140580	전자밸브조합, 트롤링	ELECTRON VALVE ASS'Y	(1)	
3	280555	플레이트 가스켓	GASKET, plate	4	
4	280547	오리피스 플레이트	PLATE, orifice	2	
5	280552	중간 플레이트	PLATE	1	
6	SB00803	볼(3/8")	BALL, steel	1	
7	25502	체크밸브 스프링	SPRING, check valve	1	
8	150510	유압조정 밸브	VALVE, regulator pressure	1	
9	025506	트롤링압력 스프링	SPRING, trolling	1	
10	25507	외측압력 스프링	SPRING, outer	1	
11	025509	스페이서	SPACER	(1)	apply if needed
12	150508	완충 피스톤	PISTON	1	
13	240503	방향전환 밸브	VALVE, directional control	1	
14	25019	동 가스켓	GASKET, copper	1	
15	240502	밸브 플러그	PLUG, valve	1	
16	025514	슬리브	SLEEVE	1	
17	240506	코어 가스켓	GASKET, core	1	
18	240504	전자밸브 코어	CORE, electron valve	1	
19	C06100020	육각소켓 스크류	SCREW, socket	4	
20	400540	트롤링밸브 조합	TROLLING VALVE ASS'Y	(1)	
21	SB01605	볼(5/16")	BALL, steel	1	
22	150518	트롤링디텐트 스프링	SPRING, detent	1	
23	B06100030	스크류	SCREW	1	
24	PW0612215	평 와셔	WASHER	2	
25	SW0612215	스프링 와셔	WASHER, spring	1	
26	N06100102	너트	NUT	1	
27	150545	트롤링 레버	LEVER, trolling	1	
28	PW0815516	평 와셔	WASHER	1	
29	SL02515	분할 핀	PIN, split	1	
30	25524	케이블 핀	PIN, cable	1	
31	150549AS	트롤링브라켓 조합	TROLLING BRACKET ASS'Y	(1)	
32	N050800825	너트	NUT	2	
33	150549	트롤링 브라켓	BRACKET, trolling	1	
34	25536	클램프	CLAMP	1	
35	X05080012S	십자머리 스크류	SCREW (+)	2	
36	B08125070	스크류	SCREW	2	
37	B08125075	스크류	SCREW	2	
38	400653	서브플레이트 가스켓	GASKET, sub plate	1	
39	400652	서브 플레이트	PLATE, sub	1	
40	C05080018	육각소켓 스크류	SCREW, socket	4	
41	140550	솔레노이드밸브 조합	SOLENOID VALVE ASS'Y	(1)	24V
	140560	솔레노이드밸브 조합	SOLENOID VALVE ASS'Y	(1)	12V
42	150527	변환밸브 가스켓	GASKET, selector valve	1	
43	C08125070	육각소켓 스크류	SCREW, socket	3	
44	C08125120	육각소켓 스크류	SCREW, socket	2	

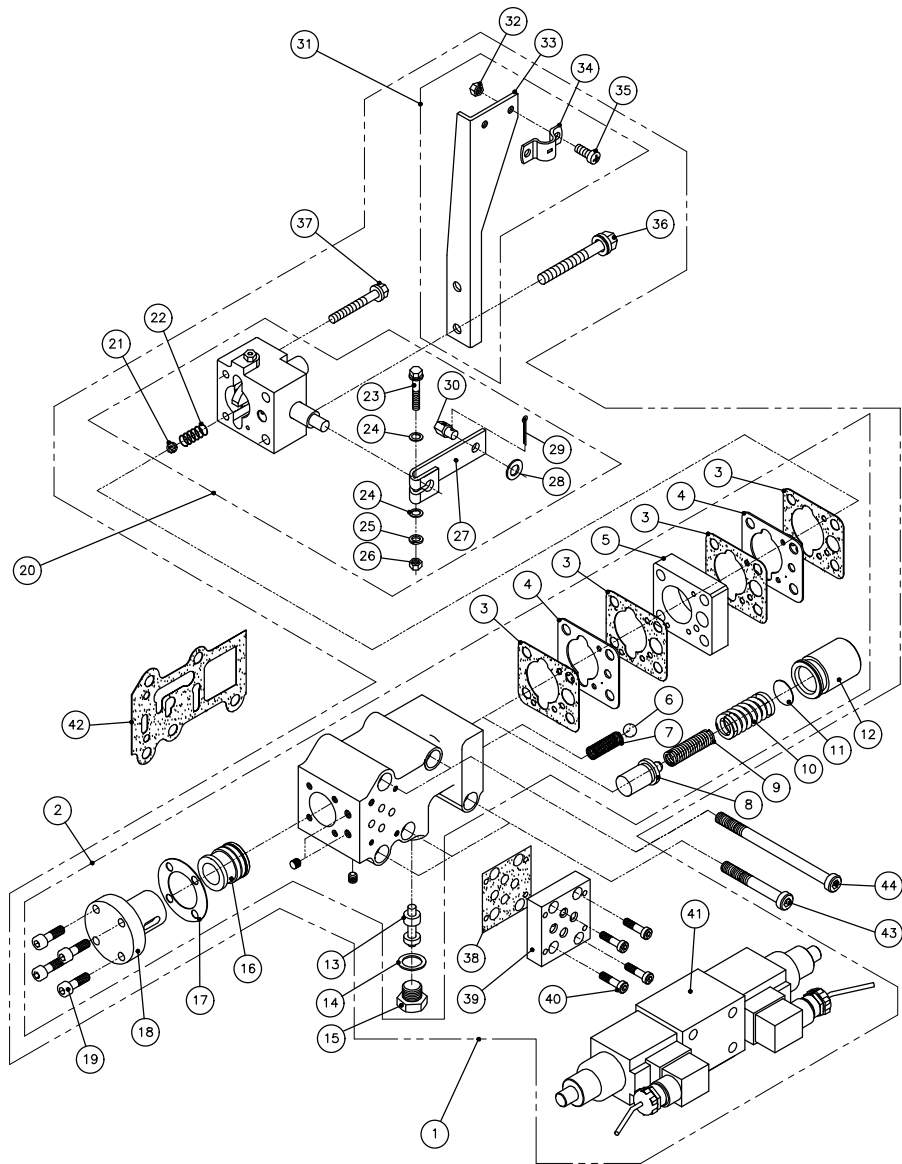
The contents of this manual can be modified without prior notice for the improvement of quality.



INDUSTRIAL CO., LTD.

FACTORY : (52781) 13, Namgang-ro
1367 beon-gil, Jinju-si,
Gyeongnam-do, Korea
TEL. : +82-55-760-5500
FAX. : +82-55-755-9188
E-mail : dicl@d-i.co.kr
URL : <http://www.d-i.co.kr>

PART LIST NO. P1706N02DMT

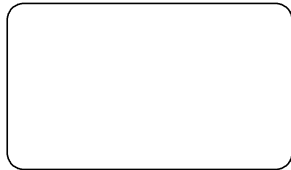

printed: 2017. 00.